

PZAL

Wetterschutzgitter aus Aluminium

Handbuch



Inhaltsverzeichnis

Beschreibung	3
Abmessungen und Gewicht	5
Bestellschlüssel	9
Technische Daten	10
Installation	11
Instandhaltung	12
Transport, Lagerung und Bedienung	13
Ergänzung	14



Beschreibung

PZAL ist ein Wetterschutzgitter. Das Produkt ist dazu bestimmt, die äusseren Wandöffnungen der Aussen- und Fortluft gegen das Eindringen von Regenwasser zu schützen. Bei einer Luftgeschwindigkeit von bis zu 3 m/s wird das Wasser am Eindringen in den Kanal gehindert. Das Produkt blockiert auch die Sicht in das Innere des Kanals. Das Produkt ist ideal für Fassadenlüftungsübergänge für Aussen- und Fortluft.

Besonderheiten

- Bewährte Konstruktion für effektive Regenwasserabscheidung
- Robustheit und mechanische Stabilität
- Große Auswahl an Farben und Oberflächenbehandlungen

Ausführung

PZAL wird aus eloxierten, stranggepressten Aluminiumprofilen hergestellt. Das Produkt besteht aus einem Aussenrahmen, einem Innenrahmen mit eingebauter Leiste, Lamellen mit einem Abstand von 34,5 mm und kann mit einem geschweissten "S"-Gitter (Raster 10 mm × 10 mm) und einem "UR"-Montagerahmen ausgestattet werden. Das Produkt wird standardmässig ohne zusätzliche Oberflächenbehandlung geliefert und kann mit jedem vom Kunden angegebenen RAL-Farbton pulverbeschichtet werden. Die eingebaute Leiste verhindert das Eindringen von Wasser über den Lamellenrahmen. Das geschweisste Maschendrahtgitter ist dazu gedacht, grössere Verunreinigungen (z.B. Blätter) abzuhalten. Der Montagerahmen enthält Schrauböffnungen für die einfache Montage am Ende eines Kanals und biegbare Halterungen für die einfache Montage an einer Wand.

Produktkomponenten

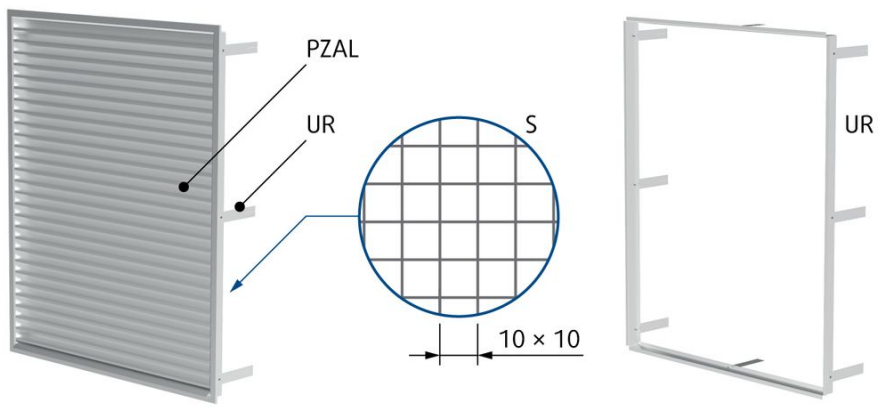

Abmessungen und Gewicht

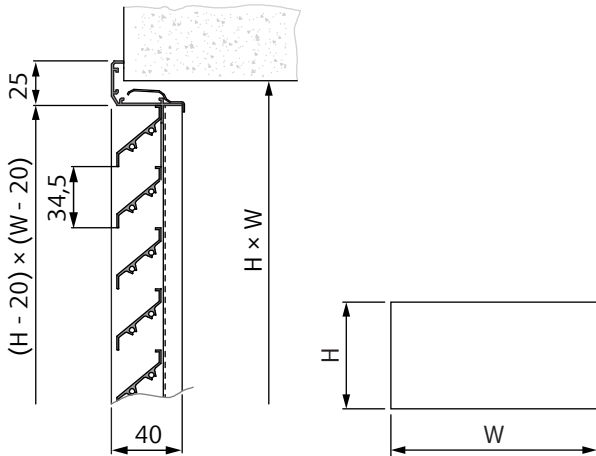

PZAL m (kg)	W (mm)																
	200	250	315	355	400	450	500	560	630	710	800	900	1000	1120	1250	1400	
H (mm)	200	0,4	0,6	0,7	0,8	0,9	1,0	1,2	1,4	1,7	1,9	2,1	2,2	2,6	3,0	3,3	3,3
	250	0,6	0,8	0,9	1,0	1,0	1,2	1,4	1,6	1,8	2,1	2,3	2,5	2,8	3,2	3,6	3,7
	315	0,8	0,9	1,1	1,2	1,2	1,4	1,5	1,8	2,0	2,3	2,5	2,7	3,1	3,4	3,8	4,1
	355	0,9	1,1	1,2	1,4	1,5	1,7	1,8	2,0	2,2	2,5	2,7	3,0	3,3	3,7	4,1	4,4
	400	0,9	1,1	1,3	1,5	1,6	1,8	2,0	2,2	2,4	2,7	2,9	3,2	3,5	3,9	4,2	4,6
	450	1,1	1,3	1,4	1,6	1,8	2,0	2,2	2,4	2,6	2,9	3,1	3,3	3,7	4,1	4,4	4,8
	500	1,2	1,4	1,6	1,8	2,0	2,1	2,3	2,6	2,8	3,0	3,3	3,8	4,2	4,6	4,9	5,7
	560	1,3	1,5	1,7	2,0	2,2	2,4	2,6	2,9	3,1	3,4	3,6	4,2	4,6	4,9	5,3	6,5
	630	1,5	1,7	1,9	2,1	2,3	2,6	2,8	3,2	3,5	3,8	4,6	5,3	6,1	6,8	7,0	7,3
	710	1,5	1,8	2,0	2,3	2,5	2,8	3,1	3,6	3,8	4,3	5,0	5,8	6,5	7,3	7,5	8,1
	800	1,9	2,1	2,3	2,5	2,8	3,2	3,5	3,9	4,1	4,8	5,5	6,3	7,0	7,8	8,0	8,9
	900	1,5	1,9	2,3	2,6	3,0	3,4	3,8	4,2	4,5	5,3	6,0	6,4	7,5	8,3	8,5	9,7
	1000	1,7	2,2	2,6	3,1	3,5	3,9	4,3	4,7	5,0	5,8	6,5	6,9	8,0	8,8	9,2	11,1
	1120	2,2	2,6	3,1	3,6	4,0	4,4	4,8	5,2	5,4	6,3	7,0	7,4	8,5	9,4	10,2	12,6
	1250	2,6	3,1	3,6	4,1	4,5	4,9	5,3	5,7	5,9	6,7	7,6	8,0	9,1	10,0	11,2	14,0
	1400	3,3	3,7	4,1	4,6	5,0	5,4	5,8	6,2	6,5	7,2	8,2	9,5	9,7	10,6	12,1	15,5

PZAL + S m (kg)		W (mm)															
		200	250	315	355	400	450	500	560	630	710	800	900	1000	1120	1250	1400
H (mm)	200	0,5	0,6	0,7	0,8	0,9	1,0	1,2	1,4	1,7	1,9	2,2	2,3	2,6	3,0	3,4	3,4
	250	0,6	0,8	0,9	1,0	1,0	1,2	1,4	1,6	1,9	2,1	2,4	2,5	2,9	3,3	3,6	3,8
	315	0,8	1,0	1,1	1,2	1,2	1,4	1,6	1,8	2,1	2,3	2,6	2,8	3,1	3,5	3,9	4,1
	355	0,9	1,1	1,2	1,4	1,5	1,7	1,9	2,0	2,3	2,5	2,8	3,0	3,4	3,8	4,1	4,5
	400	0,9	1,1	1,3	1,5	1,7	1,8	2,0	2,2	2,5	2,7	3,0	3,2	3,6	4,0	4,3	4,7
	450	1,1	1,3	1,5	1,7	1,8	2,0	2,2	2,4	2,7	2,9	3,2	3,4	3,8	4,1	4,5	4,9
	500	1,3	1,4	1,6	1,8	2,0	2,2	2,4	2,6	2,8	3,1	3,3	3,9	4,3	4,6	5,0	5,8
	560	1,3	1,5	1,8	2,0	2,2	2,4	2,7	2,9	3,2	3,4	3,7	4,3	4,7	5,0	5,4	6,6
	630	1,5	1,7	1,9	2,2	2,4	2,6	2,8	3,3	3,5	3,9	4,6	5,4	6,2	7,0	7,2	7,4
	710	1,6	1,8	2,1	2,3	2,6	2,9	3,1	3,6	3,9	4,4	5,1	5,9	6,7	7,5	7,7	8,2
	800	2,0	2,1	2,3	2,5	2,9	3,2	3,6	4,0	4,2	4,9	5,6	6,4	7,2	8,0	8,2	9,0
	900	1,5	1,9	2,3	2,7	3,1	3,5	3,9	4,3	4,6	5,4	6,1	6,5	7,7	8,5	8,7	9,8
	1000	1,7	2,2	2,7	3,2	3,6	4,0	4,4	4,8	5,0	5,9	6,6	7,0	8,2	9,0	9,4	11,3
	1120	2,2	2,7	3,2	3,7	4,1	4,5	4,9	5,3	5,5	6,4	7,1	7,5	8,7	9,6	10,4	12,8
	1250	2,7	3,2	3,7	4,2	4,6	5,0	5,3	5,8	6,0	6,9	7,7	8,1	9,3	10,2	11,4	14,3
	1400	3,4	3,8	4,2	4,6	5,1	5,5	5,9	6,3	6,6	7,4	8,3	9,6	9,9	10,8	12,4	15,8

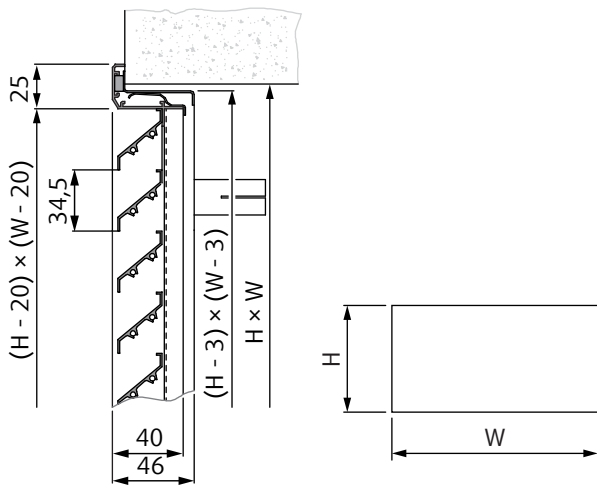

PZAL + UR m (kg)		W (mm)															
		200	250	315	355	400	450	500	560	630	710	800	900	1000	1120	1250	1400
H (mm)	200	0,8	0,9	1,1	1,3	1,4	1,6	1,8	2,1	2,4	2,7	3,0	3,2	3,6	4,1	4,5	4,7
	250	1,0	1,2	1,3	1,5	1,6	1,8	2,0	2,3	2,6	2,9	3,2	3,4	3,9	4,4	4,8	5,1
	315	1,3	1,4	1,6	1,7	1,8	2,0	2,2	2,5	2,8	3,1	3,5	3,7	4,2	4,7	5,1	5,5
	355	1,4	1,6	1,8	2,0	2,1	2,3	2,5	2,8	3,1	3,4	3,7	4,0	4,5	4,9	5,4	5,9
	400	1,4	1,6	1,9	2,1	2,3	2,5	2,8	3,0	3,3	3,6	3,9	4,3	4,7	5,2	5,6	6,1
	450	1,6	1,9	2,1	2,3	2,5	2,8	3,0	3,2	3,5	3,8	4,2	4,5	4,9	5,4	5,9	6,4
	500	1,8	2,1	2,3	2,5	2,7	2,9	3,2	3,4	3,8	4,1	4,4	5,0	5,5	5,9	6,4	7,4
	560	1,9	2,2	2,5	2,7	3,0	3,2	3,5	3,8	4,1	4,5	4,8	5,4	5,9	6,4	6,8	8,2
	630	2,2	2,4	2,7	3,0	3,2	3,5	3,7	4,2	4,5	4,9	5,8	6,6	7,4	8,3	8,6	9,0
	710	2,3	2,6	2,9	3,2	3,5	3,8	4,1	4,6	4,9	5,5	6,3	7,2	8,0	8,9	9,2	9,9
	800	2,8	3,0	3,2	3,4	3,8	4,2	4,6	5,0	5,4	6,1	6,9	7,7	8,6	9,4	9,7	10,7
	900	2,4	2,8	3,3	3,7	4,1	4,6	5,0	5,5	5,8	6,6	7,5	7,9	9,1	10,0	10,3	11,6
	1000	2,7	3,2	3,8	4,3	4,7	5,1	5,6	6,0	6,3	7,2	8,0	8,5	9,7	10,6	11,1	13,1
	1120	3,3	3,8	4,3	4,9	5,3	5,7	6,1	6,6	6,9	7,8	8,6	9,1	10,3	11,3	12,2	14,7
	1250	3,9	4,4	4,9	5,4	5,9	6,3	6,7	7,2	7,5	8,4	9,3	9,8	11,0	12,0	13,3	16,3
	1400	4,7	5,1	5,6	6,0	6,5	7,0	7,4	7,9	8,2	9,0	10,0	11,4	11,7	12,8	14,4	17,9

PZAL + UR + S m (kg)		W (mm)															
		200	250	315	355	400	450	500	560	630	710	800	900	1000	1120	1250	1400
H (mm)	200	0,8	1,0	1,1	1,3	1,4	1,6	1,8	2,1	2,4	2,7	3,0	3,2	3,7	4,1	4,6	4,7
	250	1,0	1,2	1,4	1,5	1,6	1,8	2,0	2,3	2,6	2,9	3,3	3,5	3,9	4,4	4,9	5,2
	315	1,3	1,4	1,6	1,8	1,8	2,0	2,3	2,6	2,9	3,2	3,5	3,8	4,3	4,7	5,2	5,6
	355	1,4	1,6	1,8	2,0	2,2	2,4	2,6	2,8	3,1	3,4	3,7	4,1	4,5	5,0	5,5	6,0
	400	1,4	1,7	1,9	2,1	2,3	2,6	2,8	3,0	3,3	3,7	4,0	4,3	4,8	5,2	5,7	6,2
	450	1,7	1,9	2,1	2,3	2,6	2,8	3,0	3,3	3,6	3,9	4,2	4,5	5,0	5,5	6,0	6,5
	500	1,9	2,1	2,3	2,5	2,8	3,0	3,2	3,5	3,8	4,1	4,4	5,1	5,5	6,0	6,5	7,5
	560	2,0	2,2	2,5	2,8	3,0	3,3	3,6	3,9	4,2	4,5	4,8	5,5	6,0	6,5	6,9	8,3
	630	2,2	2,5	2,7	3,0	3,3	3,5	3,8	4,3	4,6	5,0	5,9	6,7	7,6	8,5	8,8	9,2
	710	2,3	2,6	2,9	3,2	3,5	3,9	4,2	4,7	5,0	5,6	6,4	7,3	8,1	9,0	9,3	10,0
	800	2,8	3,0	3,3	3,5	3,9	4,3	4,7	5,1	5,4	6,2	7,0	7,8	8,7	9,6	9,9	10,9
	900	2,4	2,9	3,3	3,8	4,2	4,6	5,1	5,5	5,9	6,7	7,6	8,1	9,3	10,2	10,5	11,8
	1000	2,7	3,3	3,8	4,3	4,8	5,2	5,6	6,1	6,4	7,3	8,2	8,7	9,9	10,8	11,3	13,4
	1120	3,3	3,9	4,4	4,9	5,4	5,8	6,2	6,7	7,0	7,9	8,8	9,2	10,5	11,5	12,4	15,0
	1250	3,9	4,5	5,0	5,5	6,0	6,4	6,8	7,3	7,6	8,5	9,5	10,0	11,2	12,2	13,5	16,6
1400	4,7	5,2	5,7	6,1	6,6	7,1	7,5	8,0	8,3	9,2	10,2	11,6	11,9	13,0	14,6	18,2	

Freier Querschnitt

A _v (m ²)		W (mm)															
		200	250	315	355	400	450	500	560	630	710	800	900	1000	1120	1250	1400
H (mm)	200	0,02	0,03	0,03	0,04	0,04	0,05	0,06	0,06	0,07	0,08	0,09	0,10	0,12	0,13	0,15	0,16
	250	0,03	0,04	0,05	0,05	0,06	0,07	0,08	0,09	0,10	0,11	0,12	0,14	0,16	0,18	0,20	0,22
	315	0,04	0,05	0,06	0,07	0,08	0,09	0,10	0,11	0,13	0,14	0,16	0,18	0,20	0,23	0,26	0,29
	355	0,04	0,05	0,07	0,08	0,09	0,10	0,11	0,13	0,14	0,16	0,18	0,20	0,23	0,26	0,29	0,32
	400	0,05	0,06	0,08	0,09	0,10	0,12	0,13	0,15	0,16	0,19	0,21	0,24	0,26	0,30	0,33	0,37
	450	0,05	0,07	0,09	0,10	0,11	0,13	0,15	0,16	0,18	0,21	0,24	0,27	0,30	0,33	0,37	0,42
	500	0,06	0,08	0,10	0,12	0,13	0,15	0,17	0,19	0,21	0,24	0,27	0,30	0,34	0,38	0,43	0,48
	560	0,07	0,09	0,11	0,13	0,15	0,17	0,19	0,21	0,24	0,27	0,30	0,34	0,38	0,43	0,48	0,54
	630	0,08	0,10	0,13	0,15	0,17	0,19	0,21	0,24	0,27	0,31	0,35	0,39	0,43	0,49	0,55	0,61
	710	0,09	0,12	0,15	0,17	0,19	0,22	0,24	0,27	0,31	0,35	0,40	0,45	0,50	0,56	0,62	0,70
	800	0,10	0,13	0,17	0,19	0,22	0,25	0,27	0,31	0,35	0,39	0,45	0,50	0,56	0,63	0,70	0,79
	900	0,12	0,15	0,19	0,22	0,25	0,28	0,31	0,35	0,39	0,45	0,51	0,57	0,64	0,71	0,80	0,90
	1000	0,13	0,16	0,21	0,24	0,27	0,31	0,35	0,39	0,44	0,50	0,56	0,64	0,71	0,80	0,89	1,00
	1120	0,15	0,19	0,24	0,27	0,31	0,35	0,39	0,44	0,50	0,57	0,64	0,72	0,80	0,90	1,01	1,13
	1250	0,16	0,21	0,27	0,31	0,35	0,39	0,44	0,49	0,56	0,63	0,72	0,81	0,90	1,01	1,13	1,27
1400	0,18	0,24	0,30	0,34	0,39	0,44	0,50	0,56	0,63	0,71	0,81	0,91	1,01	1,14	1,27	1,43	

Bestellschlüssel

PZAL

Wetterschutzgitter aus Aluminium

Abmessungen (mm)

B×H

Einbaurahmen

UR

Geschweisstes Maschengitter

S

Oberflächenbehandlung ¹

RALXXXX RAL-Farbe

HINWEIS:

1. Falls die Oberflächenveredelung nicht im Bestellcode angegeben ist, wird das Produkt ohne zusätzliche Oberflächenbearbeitung geliefert.

Beispiel für den Bestellcode

PZAL-500x800-UR-S

Wetterschutzgitter aus Aluminium, Abmessungen 500 mm × 800 mm, mit Einbaurahmen, mit geschweisstem Maschengitter, ohne zusätzliche Oberflächenbehandlung.

Technische Daten

Technische Diagramme und weitere technische Daten stehen Ihnen unter design.systemair.com zur Verfügung

Installation

- Einbau in einen Kanal: Befestigen Sie das Produkt mit einem Montagerahmen und Schrauben durch die seitlichen Öffnungen des Produkts.
- Einbau in die Wand: Verankern Sie die biegbaren Klammern des Montagerahmens in der Wand. Befestigen Sie dann das Produkt durch die seitlichen Öffnungen des Produkts am Montagerahmen.

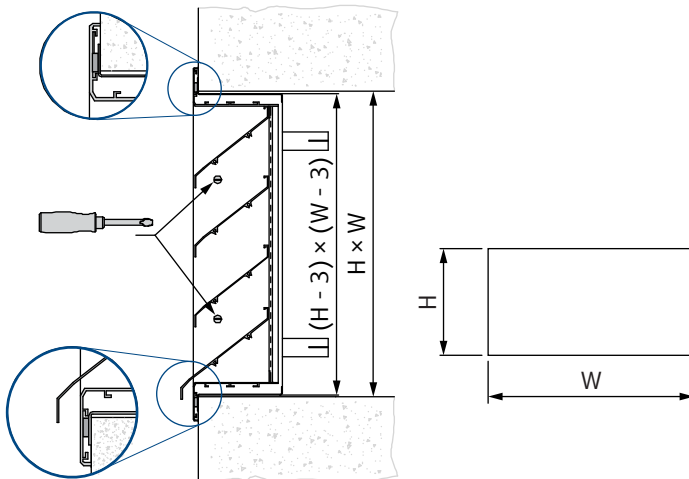

Instandhaltung



Transport, Lagerung und Bedienung

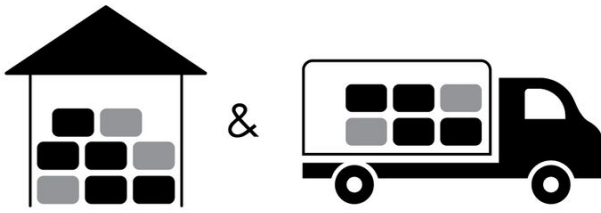

 °C -20 °C ... +40 °C

 % ≤ 95%



 °C -20 °C ... +40 °C

 % ≤ 95%

Ergänzung

Abweichungen von den hierin enthaltenen technischen Spezifikationen sowie den Bedingungen sind mit dem Hersteller zu besprechen. Wir behalten uns das Recht vor, ohne vorherige Ankündigung Änderungen am Produkt vorzunehmen, sofern diese Änderungen die Qualität des Produkts und die erforderlichen Parameter nicht beeinträchtigt.

Aktuelle Informationen zu unseren Produkten finden Sie auf design.systemair.com

